

Faz wood taburete alto

por Ramón Esteve

La colección Faz de Vondom, diseñada por Ramón Esteve, es una de las más icónicas de la firma. Destaca por su diseño modular y sofisticación, representando la armonía, serenidad y atemporalidad a través de formas minerales y rotundas. Faz transforma los ambientes con su combinación única de materia y luz, creando una atmósfera envolvente y exclusiva.



Info

Descripción

Taburete con asiento y respaldo de polipropileno. Las patas son el conjunto de una estructura metálica y madera. La estructura metálica está pintada con pintura epoxi a juego con el asiento.

La madera está disponible en dos acabados. Evitar la exposición directa al sol y la lluvia.

Peso: 6.93 Kg

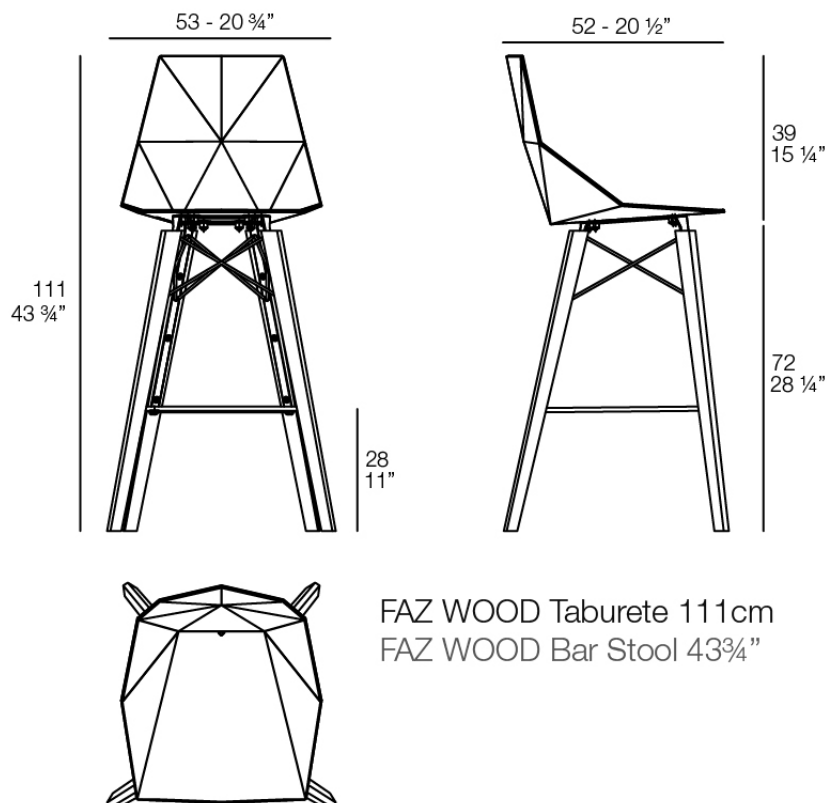

Acabados

acabados

BASIC PP

Ref. 54301

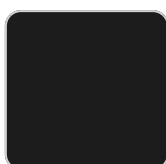

negro wood 2

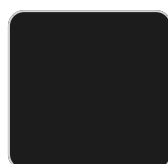

negro wood 1



ecru wood 2



ecru wood 1

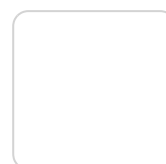

white wood 2

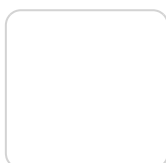

white wood 1

Disponibile en varios colores

estructura

ALUMINIO

Ref. VVAR02999



white 201



ecru 2003



black 2002

Perfil de aluminio en acabado lacado.

patas

Fresno

Ref. VVAR03076



wood 1



wood 2

Ambients

